

SM 59C 13

SERVOMOTOR

INSTALLATION

- for styring via 0-10V styrespænding

1. El-tilslutning / kabler

Styrespænding / forsyning fremføres separat i skærmet kabel og mindst 10 cm fra 230V kabler. Skærm tilsluttes klemme 5 (GND).

Ledningslængder inde i kassen skal begrænses til absolut minimum, især de uskærmede.

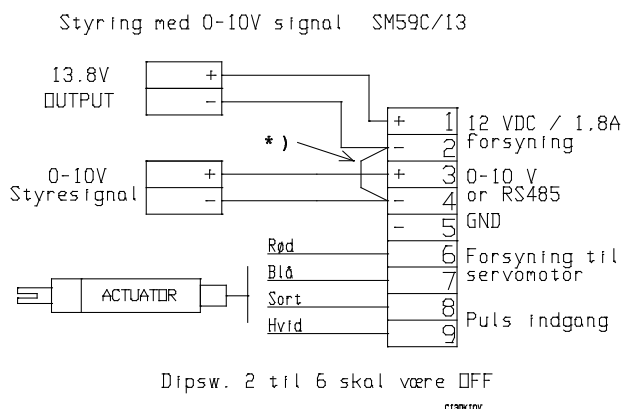

*) Monter lus mellem klemme 2 og 4 hvis 12V forsyning ikke kommer fra samme apparat som styresignalet.

2. Rød status lampe

Beskrivelse	Rød status lampe
OK	ON
Motor defekt eller print defekt	0,4 sek. ON / 0,1 sek. OFF
Manglende styrespænding	0,1 sek. ON / 0,4 sek. OFF
Forsyning under 11V. Skal over 12V før motor vil køre.	OFF

3. Dipswitch opsætning

Dip. sw.	OFF	ON
1	Positionsafhængig nødopluk = 20% + 1½ * Positionen for 5 minutter siden	Fuld nødopluk til 100%
2-6	Skal være OFF	
7	Styrespænding = 1,5V: Spindelstang inde	Styrespænding = 1,5V: Spindelstang ude
8	Nødopluk aktiv, spjæld åbner ifølge dipswitch 1 når styrespændingen falder under 0,3V. Servomotoren kører igen normalt når styrespændingen stiger over 0,8V.	Ingen nødopluk.

4. Justering af vandring

Det anbefales at benytte fuld vandring. Hvis vandringen begrænses, kan initialisering kun ske i åben position. Servomotorerne er fra fabrik justeret til maksimal vandring (P1 drejet mod uret).

- Dipswitch 1 sættes ON, 2-6 sættes OFF.
- Dipswitch 7: OFF for lukket = spindel inde og ON for lukket = spindel ude.
- Tilslut 12V til klemme 1-2 og lad klemme 3-4 være frie.
- Herefter kan man skifte mellem spindelstang inde og ude ved at vippe dipswitch 8.
- Justering foretages med spindelstangen inde.
- Drej potentiometer P1 med uret for derved at justere positionen.

Dipswitch 7 = OFF

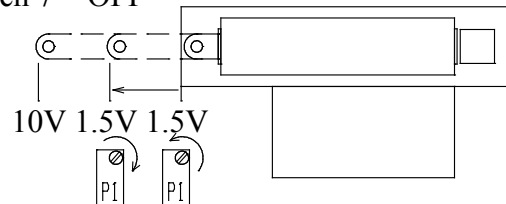

Dipswitch 7 = ON

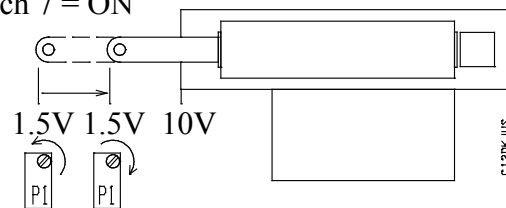

SM 59C 13

SERVOMOTOR

INSTALLATION

Med Dr.Gemini

- for styring via RS485 netværk

NB ! Spindlen er spændt med moment fra fabrik og må ikke drejes.

1. El-tilslutning / kabler

Styrespænding / forsyning fremføres separat i skærmet kabel og mindst 10 cm fra 230V kabler. Skærm tilsluttes klemme 5 (GND).

Ledningslængder inde i kassen skal begrænses til absolut minimum, især de uskærmede.

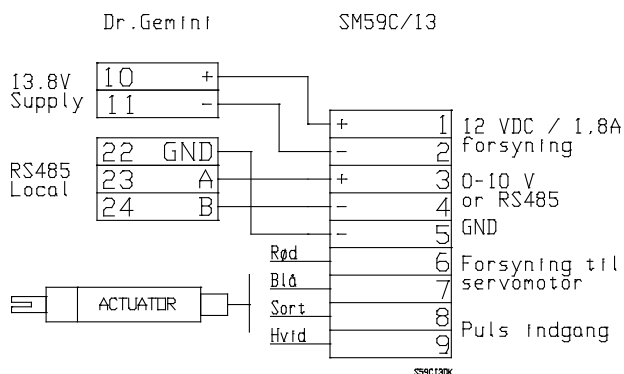

2. Dipswitch opsætning

På dipswitchene indstilles servomotorerne til unikke numre, der benyttes ved kommunikation fra klima-styringen. Det er vigtigt at disse er korrekt indstillet og at der ikke forekommer flere enheder med samme opsætning.

Dipsw	Beskrivelse
	Enhedsnummer
1	1 OFF
2	ON
	2 OFF
	ON
	3 OFF
	ON
	4 OFF
	ON
	Enheder nummereres fortløbende fra 1 til 4
	Funktion
3	Ingen OFF
4	U% ON
	A% OFF
	I% ON
	Valg af hvilken knækkurve der skal køres efter.
5	SKAL altid stå på OFF
6	OFF = Venstre rum (L) / ON = Højre rum (R)
7	Lukket: OFF = spindelstang inde, ON = spindelstang ude
8	OFF = nødopluk, ON = ingen nødopluk Nødopluk = 20% + 1/2 * Positionen 5 min før.

De fremhævede markeringer er fabriksopsætning.

3. Information fra servomotor

Via tilsluttet klima-styring Dr.Gemini kan der hentes diverse informationer fra servomotoren. Der henvises til betjeningsvejledning for klima-styring for betjening af denne.

Reg. nr.	Beskrivelse
4	Strømforbrug fra motor. (eks: 5 = 0,5 Amp)
14	Status kode fra servomotoren. Se næste tabel.
81	Dipswitch opsætning
98	Type. SM59c viser altid type 103
99	Program version. Startende med version 1.00

4. Status fra servomotoren

Kode	Beskrivelse	Status Led RS485 on / off
0	OK	Tændt
1	Reset	0,1/0,1
2	Motor (eller print) defekt	0,4 / 0,1
3	Forbrug på over 2,5A	0,4 / 0,1
4	Forsyning under 11V	Slukket
6	Ingen kommunikation	0,1/0,4
7	Print defekt.	0,4 / 0,1
8	Fejl i checksum	0,4 / 0,1
9	Fejl i register eller funktion	0,4 / 0,1
10	Ingen svar fra servomotor.	?

5. Justering af vandring

Servomotorerne er fra fabrik justeret til maksimal vandring (P1 drejet mod uret).

Justering:

Indstil først dipswitch 1 til 7 og tilslut forsyningen uden kommunikation. Herefter kan man skifte mellem åbent og lukket spjæld ved at vippe dipswitch 8.

- **Anvendes U%:** Justering af vandringen sker med **lukket** spjæld.
- **Anvendes A% eller I%:** Justering af vandringen sker med **åbent** spjæld.

Bemærk: Ved maksimal vandring vil SM59c initialisere i både åben og lukket position. Hvis vandringen ændres, vil initialisering kun ske i åben (U%) hhv. lukket (A% og I%) position.